

# guarantee

PL ES DE GB HU RU  
RO AR FR

## PLANET ENERGY

Instrukcja o bsługi / Manual del usuario /  
Betriebsanleitung / Manual guide /  
Kezelési útmutató / Руководство по эксплуатации  
Manual de utilizare / دليل الاستخدام  
Mode d'emploi



download  
your manual

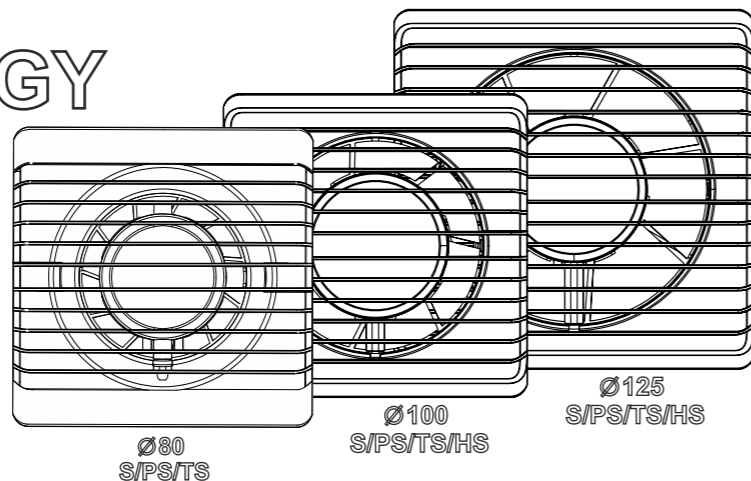

**Szanowni Państwo,**  
Dziękujemy za wybór naszego produktu. Gwarantujemy, że zaspokoi on wszystkie Państwa oczekiwania. Życzymy zadowolenia z zakupionego wentylatora oraz jego użytkowania.

**Señores y señoras!**  
Gracias por elegir nuestro producto. Le garantizamos que cumplirá con todas sus expectativas. Le deseamos satisfacción con el ventilador comprado y su uso.

**Sehr geehrte Damen und Herren,**  
Vielen Dank das Sie sich für eines unserer Produkte entschieden haben. Wir garantieren Ihnen, dass es ihre Erwartungen in Funktionalität und Qualität vollständig erfüllen wird.

**Dear Customer!**  
Thank you for choosing our product. We are sure that it will fulfil all your expectations. We wish you satisfaction from your choice of the fan and its usage.

**Tisztelt Ügyfelünk,**  
Köszönjük, hogy termékünket választotta. Garantáljuk, hogy minden elvárásuknak megfelel. Kívánjuk, hogy örömet lelje ventilátorunkban és annak használatában.

**Уважаемый покупатель!**  
Благодарим Вас за выбор нашего продукта. Мы уверены, что он оправдает все ваши ожидания. Мы желаем вам получить удовольствие от выбора данного вентилятора и его использования.

**Stimate client,**  
Iti multumim ca ai ales produsul nostru. Suntem siguri ca o sa-ti respecte toate cerintele si asteptarile pe care le ai de la acest produs.

**تنبیه**  
قبل توصیل الجهاز، قم بإيقاف تشغيل مصدر الطاقة في النظام الكهربائي.  
شکرا لاختیارکم منتجاتنا. نحن نضمن أنها ستلبي جميع توقعاتكم. نتمنى لكم الرضا عن المروحة المشتراة واستخدامها.

**Cher clients,**  
Nous vous remercions d'avoir choisi notre produit et nous sommes persuades qu'il vous conviendra.

**Demontaž kratki**  
Demontaje de la rejilla  
Demontage des Gitters / Anschlussöffnung  
Grill disassembly  
A rács eltávolítása

**Демонтаж решетки**  
Demontarea grilei  
إزالة الشبكة  
Comment démonter la grille

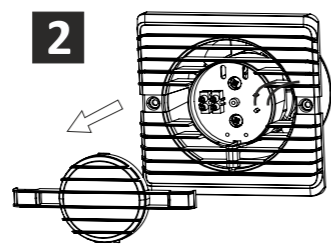
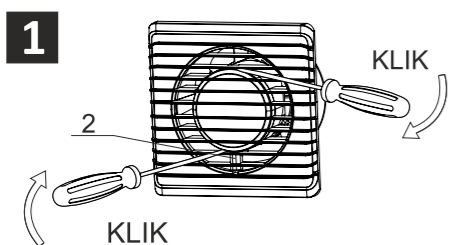

**Przygotowanie otworu**  
Preparación del agujero  
Vorbereiten der Einbauöffnung (nur falls nicht vorhanden)  
Mounting hole preparation  
Szerelőnyílás elkészítése

**Подготовка монтажного отверстия**  
Pregătirea gaurii pentru montaj  
تحضير الحفرة  
Préparation de l'ouverture

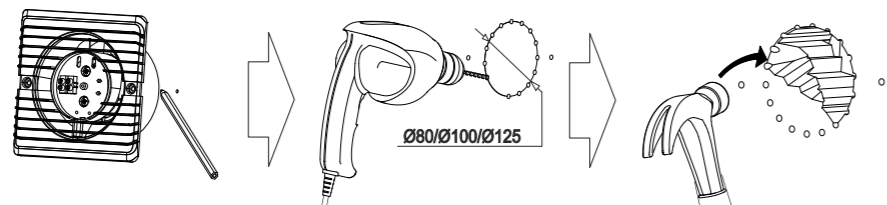

**Instalowanie wentylatora**  
Instalación del ventilador  
Lüftereinbau  
Fan installation  
A ventilator telepítése

**Установка вентилятора**  
Instalarea ventilatorului  
تركيب المروحة  
Mise en place du ventilateur

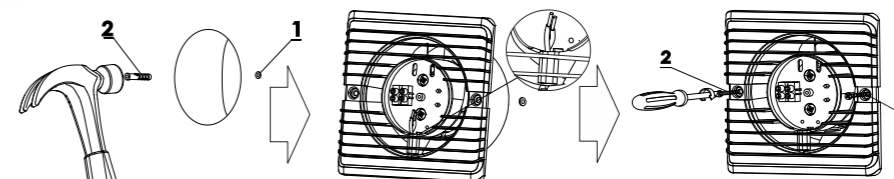

W wentylatorach ze sterowaniem elektronicznym można ustawić parametry pracy urządzenia na potencjometrze obrotowym za pomocą śrubokręta wersje TS, HS oraz MS)  
En ventiladores con control electrónico, es posible configurar los parámetros de funcionamiento del dispositivo en un potenciómetro rotativo mediante un destornillador (versiones TS, HS y MS)  
Lüfter mit elektronischer Steuerung (Version TS und HS) können mithilfe des Drehpotentiometers individuell eingestellt werden.  
It is possible to set the fan operating time on potentiometer by using a screwdriver in fans with electrical control system (TS, HS and MS version).  
Az elektronikus vezérelt ventilátorok esetében a berendezés üzemelési paramétereit potencióméterrel egy csavarhúzó segítségével állíthatók be (TS, HS, valamint MS verziók)

Время работы вентилятора можно установить на потенциометре с помощью отвертки в вентиляторах с электрической системой управления (версии TS, HS и MS).  
Este posibilă setarea timpului de funcționare a ventilatorului pe potențiomtru cu ajutorul unei surubelnite în ventilatoarele cu sistem de control electric (versiunea TS, HS și RMS).  
في المراوح ذات التحكم الإلكتروني، يمكنك ضبط معلمات تشغيل الجهاز على مقياس الجهد الدوار باستخدام مفك البراغي (إصدارات TS و HS و MS).  
Le potentiomètre des ventilateurs dotés d'une régulation électronique peuvent être réglés à l'aide d'un tourne-vis (version TS, HS et MS)

**TS**  
Wyłłącznik czasowy (wentylator pracuje po wyłączeniu światła od 3 do 23 minut +/-10%)  
Temporizador (el ventilador funciona después de que la luz se apaga durante 3 a 23 minutos +/- 10%)  
Zeitschalter / Nachlauf / Timer (der Lüfter arbeitet nach ausschalten des Lichtes je nach Einstellung 3 bis 23 Minuten +/- 10% lang nach)  
Timer Sensor (The fan operates work 3 to 23 minutes +/- 10% after switching off the light)  
Időkapcsoló (a ventilátor a világítás lekapcsolását követően 2 és 23 perc közötti időtartalomtól működik)  
таймер отключения (вентилятор работает от 3 до 23 минут +/-10 % после выключения света)  
Senzor temporizator (ventilatorul funcționează de la 3 la 23 de minute după stingerea luminii +/- 10%)  
مفتاح المؤقت (تعمل المروحة بعد إطفاء الضوء من ٣ إلى ٢٣ دقيقة)  
Le temporisateur (le ventilateur fonctionne après l'extinction de la lumière durant un laps de temps compris entre 3 à 23 minutes)

**HS+TS**  
Czujnik wilgoci (wentylator osusza pomieszczenie w zależności od zadanego progu w zakresie od 40 do 80 % wilgotności/tolerancja ±20%)  
Sensor de humedad (el ventilador deshumidifica la habitación según el umbral establecido en el rango de 40 a 80 % de humedad)  
Feuchtigkeitssensor / Hygrostat (der Lüfter schaltet sich automatisch nach dem vorgegebenen Schwellenwert im Bereich 40% bis 80% der Feuchtigkeit ein).  
Higro Sensor (The fan dries the room depending on chosen humidity level from 40% to 80%. Moisture sensor tolerance +/- 20%)  
Páraérzékelő (a ventilátor szárítja a helyiséget a 40% és 80% páratartalom közötti tartományban beállított küszöbértékek megfelelően) tűrés ±20%  
Датчик влажности (вентилятор осушает помещение в зависимости от выбранного уровня влажности от 40% до 80%) Допускается погрешность датчика влажности ±20%  
Senzor Higro (Ventilatorul usucă camera în funcție de nivelul de umiditate ales de la 40% la 80%) toleranța ±20%  
مستشعر الرطوبة (المروحة تجفف الغرفة حسب العتبة المحددة في نطاق ٤٠ إلى ٨٠٪ رطوبة) (الدقة ±٢٠٪)  
le capteur d'humidité (le ventilateur sèche la pièce en fonction du taux d'humidité choisi de 40 à 80%. La tolérance du capteur d'humidité 20%)

**Podłączenie elektryczne**  
Conexión eléctrica  
Elektrischer Anschluss  
Electrical connection  
Elektromos bekötés

**подключение к электропитанию**  
Conexiunea electrica  
التوصيل الكهربائي  
Branchement électrique

**TS/HS**

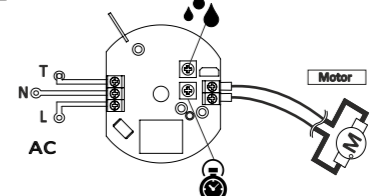
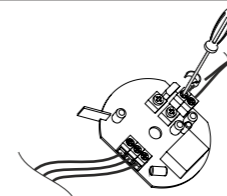

**HS**

40-80 %

**TS**

3-23 min

**S**

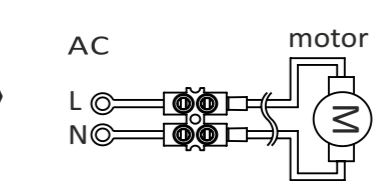
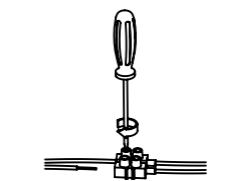

**Montaż kratki**  
Instalación de la rejilla  
Gittermontage  
Grill assembly  
Rács felhelyezése

**Монтаж решетки**  
Montarea grilei  
تركيب الشبكة  
Comment monter la grille

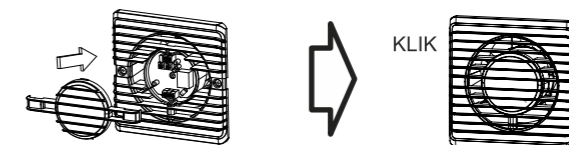

**Czyszczenie i konserwacja**  
Уваги

Każdy wentylator należy regularnie czyścić i co najmniej raz do roku zdemontować w celu dokonania przeglądu silnika i oczyszczenia wentylatora z nagromadzonego nalotu. Przegląd obejmuje oczyszczenie, oględziny zewnętrzne silnika, aparatury rozruchowej i zabezpieczającej.  
1.Przed przystąpieniem do czyszczenia należy upewnić się, że urządzenie jest odłączone od źródła zasilania.  
2.Części plastikowe należy czyścić wilgotną szmatką lub gąbką z dodatkiem mydła  
3.Po zakończeniu czyszczenia należy się upewnić, że wszelkie pozostałości mydła zostały usunięte a do wnętrza silnika nie dostały się żadne płyny  
4.Zanim wentylator zostanie ponownie zamontowany, należy się upewnić, że wszystkie elementy są wysuszone.

1. Podczas podłączania urządzenia należy zachować wszelkie należyne środki ostrożności  
2.Urządzenie powinno być montowane i demontowane przez wykwalifikowanego elektryka, posiadającego uprawnienia SEP.  
3. Przed przystąpieniem do regulacji lub konserwacji należy każdorazowo upewnić się, że urządzenie jest odłączone od sieci elektrycznej, nawet jeśli wentylator nie pracuje.  
4. Do instalacji elektrycznej niezbędny jest wyłącznik o odległości między stykami wszystkich biegunów nie mniejszej niż 3mm.  
5. Należy przedsięwziąć odpowiednie środki dla uniknięcia przepływu gazów do pomieszczenia z otwartego przewodu kominowego lub innych urządzeń z otwartym ogniem.  
6. Producent zastrzega sobie prawo do wprowadzania innowacji i zmian wynikających z postępu technicznego.

Limpieza y mantenimiento	Comentarios:
Cada ventilador debe limpiarse regularmente y al menos una vez al año desmontarse para inspeccionar el motor y limpiar el ventilador del deslustre acumulado. La inspección incluye limpieza, examen externo del motor, puesta en marcha y equipo de seguridad. <p>1. Antes de limpiar, asegúrese de que el dispositivo esté desconectado de la fuente de alimentación.</p> <p>2. Las piezas de plástico deben limpiarse con un paño húmedo o una esponja y jabón.</p> <p>3. Después de la limpieza, asegúrese de que se eliminen todos los residuos de jabón y que no entren líquidos dentro del motor.</p> <p>4. Antes de reinstalar el ventilador, asegúrese de que todos los componentes estén secos.</p>	<p>1.Se deben tomar todas las precauciones debidas al conectar el dispositivo.</p> <p>2.El dispositivo debe ser ensamblado y desarmado por un electricista calificado con calificaciones SEP.</p> <p>3.Antes de comenzar cualquier ajuste o mantenimiento, asegúrese siempre de que el dispositivo esté desconectado de la red eléctrica, incluso si el ventilador no funciona.</p> <p>4.La instalación eléctrica requiere un interruptor con una distancia entre los contactos de todos los polos no inferior a 3 mm.</p> <p>5.Deben tomarse las medidas adecuadas para evitar el flujo de gases a la habitación desde una chimenea abierta u otros dispositivos de fuego abiertos.</p> <p>6.El fabricante se reserva el derecho de introducir innovaciones y cambios resultantes del progreso técnico.</p>

Reinigung und pflege	Bermerkungen
Jeder Lüfter soll regelmäßig gereinigt und mindestens ein Mal im Jahr demontiert werden, um den Motor zu prüfen und den am Lüfter entstandenen Belag zu entfernen. Die Inspektion umfasst die Reinigung, die visuelle Kontrolle des Motors sowie der Anlauf- und Sicherheitsgeräte. <p>1. Vor der Reinigung muss man sich vergewissern, dass die Anlage von der Stromquelle abgetrennt ist.</p> <p>2. Die Kunststoffteile sind mit einem feuchten Tuch oder Schwamm mit Seife zu reinigen.</p> <p>3. Nach Abschluss der Reinigung muss man sich vergewissern, dass alle Seifenreste beseitigt wurden und in das Motorinnere keine Flüssigkeiten gelangt sind.</p> <p>4. Bevor der Lüfter wieder eingebaut wird, muss man sich vergewissern, dass alle Elemente trocken sind.</p>	<p>1. Beim Anschluss des Gerätes sind jegliche notwendigen Vorsichtsmaßnahmen zu ergreifen.</p> <p>2. Das Gerät soll durch einen qualifizierten Elektriker mit SEP-Zulassung montiert und demontiert werden.</p> <p>3. Vor der Aufnahme der Regelarbeiten und der Wartung muss man sich immer vergewissern, ob das Gerät vom Netz abgetrennt ist, auch wenn der Lüfter nicht arbeitet.</p> <p>4. Für die elektrische Installation ist ein Schalter mit einem Abstand zwischen den Kontakten aller Pole von mindestens 3 mm erforderlich.</p> <p>5. Es sind entsprechende Maßnahmen gegen Eindringen der Gase aus dem offenen Kaminschacht oder aus anderen Anlagen mit offenem Feuer in den Raum zu ergreifen.</p> <p>6. Der Hersteller behält sich das Recht vor, Innationen und Änderungen einzuführen, die sich aus dem technischen Fortschritt ergeben.</p>

Maintenance and ceaning	Remarks
Each fan should be cleaned regularly and at least once a year it should be disassembled in order to survey the motor and clean the fan from the accumulated dust. The survey includes cleaning, external inspection of the motor, start-up and protective device. <p>1. Cut off the power supply before cleaning the fan.</p> <p>2. Use soap and damp cloth or sponge to clean the plastic parts</p> <p>3. After the cleaning process make sure that all the soap remains has been removed and the inside of the motor is free from liquids.</p> <p>4. Before reassembling the fan, make sure that all components are dried out.</p>	<p>1. All the precautions should be maintain during the installation</p> <p>2. Assembling/Disassembling should be performed by a qualified and certified electrician</p> <p>3. Regulation and maintenance operations should be performed only after the previous disconnection of the fan from the power supply, even if the fan isn't working.</p> <p>4. The electrical installation requires a switch with minimum 3mm distance between the contacts of all poles.</p> <p>5. All the precautions should be undertaken to avoid the invers flow of gases to a room from an open chimney hole or other devices with the open fire.</p> <p>6. The producer reserves the rights to introduce the innovations and alterations resulting from the technological development.</p>

Karbantartás és tisztítás	Megjegyzések
Az összes ventilátor rendszeres tisztítást igényel és legalább évente egyszer le kell azt szerelni a motor ellenőrzése és a ventilátor lerakódott szennyeződésektől való megtisztítása céljából. Az ellenőrzés a tisztításból, valamint a motor, a mozgó alkatrészek és a biztosító berendezések külső szemrevételezéséből áll. <p>1. A tisztítás megkezdése előtt meg kell győződni arról, hogy a berendezés le van-e választva a hálózati áramforrásról.</p> <p>2. A műanyag elemeket nedves törölkendővel vagy szivaccsal tisztítjuk, kevés szappan hozzáadásával.</p> <p>3. A tisztítás befejezése után meg kell győződni arról, hogy minden szappanmaradék eltávolításra került, valamint arról is, hogy semmilyen folyadék nem került a motor belsejébe.</p> <p>4. Mielőtt a ventilátor ismételtel felszerelésre kerülne, meg kell győződni arról, hogy a berendezés összes eleme megszáradt.</p>	<p>1. A berendezés bekötése során minden vonatkozó biztonsági előírást be kell tartani.</p> <p>2. A berendezés fel- ill. leszerelését szakképzett, SEP jogosítványokkal rendelkező villanyszerelőnek kell végeznie.</p> <p>3. Mielőtt hozzánkzednénk a szabályozáshoz vagy a karbantartáshoz, minden esetben győződjünk meg arról, hogy a berendezés le van választva a hálózati áramforrásról, még akkor is, ha a ventilátor egyébként nem működik.</p> <p>4. Az elektromos bekötéshez szükséges egy az összes mező kapcsolói között min. 3 mm távolságot tartó megszakító kapcsoló.</p> <p>5. Minden szükséges intézkedést meg kell tenni annak érdekében, hogy megakadályozzuk gázok beáramlását a helyiségbe a nyitott kéményaknából, valamint távol tartsuk a ventilátort nyílt lánggal üzemelő berendezésektől.</p> <p>6. A gyártó fenntartja magának a műszaki fejlődésből következő fejlesztések és módosítások bevezetésének jogát. dass alle Elemente trocken sind.</p>

Техническое обслуживание и чистка решетки	Замечания
Каждый вентилятор следует регулярно чистить и не реже одного раза в год разбирать, чтобы осмотреть двигатель и очистить вентилятор от скопившейся пыли. Осмотр включает в себя чистку, внешний осмотр двигателя, подключения и защиты. <p>1. Перед чисткой вентилятора отключите источник питания.</p> <p>2. Используйте мыло и влажную ткань или губку для очистки пластиковых деталей</p> <p>3. После процесса чистки убедитесь, что все остатки мыла удалены и внутри двигателя нет жидкости.</p> <p>4. Перед повторной сборкой вентилятора убедитесь, что все детали сухие.</p>	<p>1. Во время установки следует соблюдать все меры предосторожности.</p> <p>2.Монтаж/демонтаж должен выполняться квалифицированным и сертифицированным специалистом.</p> <p>3. Операции по регулировке и техническому обслуживанию следует выполнять только после отключения вентилятора от источника питания, даже если вентилятор не работает.</p> <p>4. Электропроводка должна подводиться к выключателю, в котором расстояние между полюсами составляет не менее 3 мм.</p> <p>5. Следует принять соответствующие меры для предотвращения попадания газов в помещение через открытые дымоходы или другие противопожарные установки.</p> <p>6. Изготовитель оставляет за собой право на технические изменения без уведомления, в связи с постоянным техническим прогрессом.</p>

Curatarea și întreținerea ventilatorului	Observatii
Fiecare ventilator trebuie curățat regulat și cel puțin o dată pe an trebuie dezasamblat pentru a verifica motorul și a curăța ventilatorul de praful acumulat. Verificarea include curățarea, inspecția externă a motorului, pornirea și dispozitivul de protecție. <p>1. Opriți alimentarea cu energie electrică înainte de curățarea ventilatorului.</p> <p>2. Folosiți săpun și o cârpă umedă sau burete pentru a curăța partile din plastic</p> <p>3. După procesul de curățare asigurați-vă că toate urmele de sapun au fost îndepărtate și in interiorul motorului nu sunt lichide.</p> <p>4. Înainte de a reasambla ventilatorul asigurați-vă că toate piesele sunt uscate.</p>	<p>1. Toate măsurile de precauție trebuie menținute în timpul instalării</p> <p>2. Asamblarea/Dezasamblarea trebuie efectuată de un electrician calificat și certificat</p> <p>3. Operațiunile de reglare și întreținere trebuie efectuate numai după deconectarea ventilatorului de la sursa de alimentare, chiar dacă ventilatorul nu funcționează.</p> <p>4. Instalția electrică necesită un comutator cu o distanță de minim 3 mm între contactele tuturor polilor.</p> <p>5. Trebuie luate toate măsurile de precauție pentru a evita fluxul invers al gazelor într-o încăpere unde exista seminee deschise sau cosuri de fum</p> <p>6.Producătorul își rezervă dreptul de a introduce inovațiile și modificările rezultate din dezvoltare tehnologică.</p>

الصيانة والتنظيف	ملاحظات
يجب تنظيف كل مروحة بانتظام وتفكيكها مرة واحدة على الأقل في السنة لفحص المحرك وتنظيف المروحة من الوسخ المتراكم. تشمل الصيانة التنظيف والفحص الخارجي للمحرك وتشغيل الأجهزة وتأمينها. <p>١ . قبل التنظيف، تأكد من فصل الجهاز عن مصدر الطاقة.</p> <p>٢ . نظف الأجزاء البلاستيكية بقطعة قماش مبللة أو إسفنجة مع إضافة الصابون.</p> <p>٣ . بعد التنظيف، تأكد من إزالة جميع بقايا الصابون وعدم دخول أي سوائل إلى المحرك.</p> <p>٤ . تأكد من جفاف جميع الأجزاء قبل إعادة تركيب المروحة.</p>	<p>١ . اتخذ جميع الاحتياطات اللازمة عند توصيل الجهاز</p> <p>٢ . يجب تجميع الجهاز وتفكيكه من قبل كهربائي مؤهل بمؤهلات SEP.</p> <p>٣ . قبل إجراء أي تعديل أو صيانة، تأكد دائما من فصل الجهاز عن مصدر التيار الكهربائي، حتى لو كانت المروحة لا تعمل.</p> <p>٤ . من الضروري للتركيبات الكهربائية وجود مفتاح تشغيل بمسافة تباعد بين نقاط التلامس لجميع الأقطاب لا تقل عن ٣ مم.</p> <p>٥ . يجب اتخاذ التدابير المناسبة لمنع تدفق الغازات إلى الغرفة من مدخنة مكشوفة أو غيرها من الأجهزة ذات اللهب المكشوف.</p> <p>٦ . تحتفظ الشركة المصنعة بالحق في إدخال الابتكارات والتغييرات الناتجة عن التقدم التقني.</p>

Entretien et nettoyage	Remarques
Il convient de nettoyer régulièrement votre ventilateur. Au moins une fois par an il convient de démonter votre ventilateur, vérifier l'état du moteur et dépeussieré le ventilateur. La vérification de votre ventilateur consiste en le nettoyage, la vérification visuelle du moteur, des pièces de transmissions et de protection. Entretien et nettoyage <p>1. Avant de commencer lenettoyage assurez-vous que le ventilateur est débranché.</p> <p>2. Nettoyer les parties en plastique avec un chiffon ou une éponge humide et un peu de savon.</p> <p>3. Assurez-vous que les pièces soient correctement rincées et toutes traces de savon éliminées et qu'aucun liquide n'ait pénétré dans le moteur.</p> <p>4. Avant de remonter votre ventilateur, assurez-vous que toutes les pièces soient sèches.</p>	<p>1. Avant de mettre votre ventilateur sous tension il convient de prendre toutes les mesures de sécurité d'usage.</p> <p>2. Faire appel à un électricien qualifié pour monter et démonter votre ventilateur.</p> <p>3. Avant d'entreprendre les travaux d'entretien ou les réglages de votre ventilateur assurez-vous qu'il soit hors tension, et même lorsqu'il ne fonctionne pas.</p> <p>4. Un interrupteur doit être installé sur le circuit d'alimentation du ventilateur. L'espace entre les rupteurs de l'interrupteur égal ou supérieur à 3 mm, quelques soient les pôles.</p> <p>5. Il convient de prendre toutes les mesures nécessaires afin d'éviter le passage de gaz entre la gaine ou la cheminée de ventilation et la pièce ventilée, ou d'autres équipements à foyer ouvert.</p> <p>6. Le fabricant se réserve le droit d'apporter toute modification, fruit des progrès techniques.</p>

Warunki gwarancji
Gwarancja obowiązuje przez okres 2 lat od daty sprzedaży za okazaniem dowodu zakupu. Wady lub uszkodzenia techniczne zostaną usunięte lub urządzenie zostanie wymienione na nowe w terminie 21 dni od daty dostarczenia wadliwego urządzenia do punktu serwisowego. Gwarancja nie podlegałą wady urządzenia widoczne w momencie zakupu produktu, wynikające z niewłaściwego lub niezgodnego z instrukcją jego użytkowania , przechowywania, konserwacji oraz wszelkich uszkodzeń mechanicznych.

Condiciones de garantía
La garantía es válida por un período de 2 años a partir de la fecha de venta previa presentación del comprobante de compra. Los defectos técnicos o daños se eliminarán o el dispositivo se reemplazará por uno nuevo dentro de los 21 días a partir de la fecha de entrega del dispositivo defectuoso al punto de servicio. La garantía no cubre los defectos del dispositivo visibles en el momento de la compra del producto, resultantes de un uso inadecuado o incompatible con las instrucciones de uso, almacenamiento, mantenimiento y cualquier daño mecánico.
Garantiebedingungen
Die Garantie gilt für 2 Jahre nach Verkaufsdatum gegen Kaufbeleg. Mängel oder technische Beschädigungen werden innerhalb von 21 Tagen ab Datum der Lieferung des mangelhaften Gerätes an die Servicestelle behoben oder das Gerät wird gegen neues ersetzt. Aus der Garantie sind Mängel am Gerät ausgeschlossen, die zum Zeitpunkt des Erwerbs des Produktes sichtbar waren, die auf eine nicht bestimmungsgemäße Nutzung oder einen nicht ordnungsgemäßen Gebrauch, Aufbewahrung, Wartung sowie auf jegliche mechanischen Beschädigungen zurückzuführen sind.
Warranty terms and conditions
The guarantee is binding for 2 years from the date of purchase after showing the receipt. Any imperfections or technical defects will be removed or the device will be replaced by a new one in the period of 21 days from date of delivery of the damaged device into the service authorities. The guarantee does not include the treatment of device which has visible defect at the moment of purchase, or if the defect results from inappropriate usage, storing and maintaining as well as mechanical damages.

Garanciális feltételek
A garancia az eladás időpontjától számított 2 éves időszakon át érvényes a vételi bizonylat bemutatása mellett. A hibák vagy a műszaki károsodások kijavítása, ill. a berendezés új berendezésre történő kicserélése a meghibásodott berendezésnek a szervizpontra való beérkezésétől számított 21 napon belül megtörténik. Nem tartoznak a garancia hatálya alá a termék megvételekor látható hibák, a nem rendeltetészerű vagy a használati útmutatóban előírtaknak nem megfelelő használatból, tárolásból, valamint karbantartásból eredő hibák, valamint a különféle

Гарантийные условия
Установленный гарантийный срок 2 года, действует со дня продажи при предъявлении чека. Недостатки и повреждения будут устранены или устройство будет заменено на новое в течении 21 дня со дня доставки поврежденного устройства в сервисный пункт. Гарантия не распространяется на повреждения, видимые при покупке или произошедшие вследствие несоответствующего требованиям инструкции обслуживания, эксплуатации и хранения, а также на механические повреждения.

Termeni și condiții de garanție
Garantia este obligatorie timp de 2 ani de la data cumpararii dupa prezentarea bonului. Orice imperfecțiuni sau defecțiuni tehnice vor fi înlăturate sau dispozitivul va fi înlocuit cu unul nou în termen de 21 de zile de la data livrării dispozitivului deteriorat către autoritățile de service. Garanția nu include tratarea dispozitivului care prezintă un defect vizibil la momentul achiziției sau dacă defectul rezultă din utilizarea, depozitarea și întreținerea necorespunzătoare, precum și daune mecanice.

شروط الضمان
الضمان ساري لمدة ٢ سنوات من تاريخ البيع عند تقديم إثبات الشراء. سيتم إزالة العيوب أو استبدال الجهاز بأخر جديد خلال ٢١ يوما من تاريخ تسليم الجهاز المعيب إلى مركز الخدمة. لا يشمل الضمان عيوب الجهاز التي تظهر عند شراء المنتج، والناجمة عن الاستخدام أو التخزين أو الصيانة غير المناسبة أو غير المتوافقة مع تعليمات الاستخدام أو أي أضرار ميكانيكية.

Conditions de garantie
La garantie court durant 2 ans à compter de la date d'achat de l'appareil sur présentation de la preuve d'achat. Le vices ou défauts techniques seront réparés ou ou l'appareil défectueux sera remplacé par un appareil neuf dans un délais de 21 jours. La garantie ne couvre pas le défauts du produit visibles au moment de l'achat de l'appareil, ceux dus à une utilisation, un stockage ou un entretien non conformes au mode d'emploi, ainsi que tout dommage mécanique.

Uwaga	Atención	Achtung	Attention	Figyelem
Po zakończeniu okresu eksploatacji urządzenie należy utylizować zgodnie z zasadami selektywnej zbiórki sprzętu elektrycznego elektronicznego	Al. final de su vida útil, el dispositivo debe desecharse de acuerdo con los principios de recogida selectiva de equipos eléctricos y electrónicos.	Nach Beendigung des Betriebs des Gerätes ist es gemäß den Regeln für die selektive Trennung von elektrischen und elektronischen Abfällen zu entsorgen.	After the operating period the device should be utilised in accordance with selective disposal of electrical and electronic equipment waste	Az üzemeltetési időszak lejárta után a berendezéseket az elektromos és elektronikus hulladékok szelektív gyűjtésének és hasznosításának szabályaira figyelemmel kell hasznosítani.

Внимание	Atenție!	تنبيه	Attention
По истечении срока эксплуатации устройство следует утилизировать в соответствии с правилами раздельной утилизации отходов электрического и электронного оборудования.	După perioada de funcționare, dispozitivul trebuie reciclat în conformitate cu eliminarea selectivă a deșeurilor de echipamente electrice și electronice	في نهاية العمر الإنتاجي للجهاز، يجب التخلص منه وفقاً لمبادئ التجميع الانتقائي للمعدات الكهربائية والإلكترونية	En fin de vie du ventilateur, l'appareil doit être éliminé conformément aux règlements concernant le tri sélectif des outils électriques

Data wykrucia usterki	Data naprawy	Zakres naprawy	Podpis	Model	nr fabryczny	Data sprzedaży	Numer rachunku	
Fecha de detección del fallo	Fecha de reparación	Alcance de la reparación	Firma	Modelo	número de serie	Fecha de venta	Número de factura	
Datum der Feststellugn des Mangels	Reparaturdatum	Reparaturumfang	Unterschrift	Modell	werk-Nr.	Verkaufsdatum	Rechnungs-Nr.	
Date of report	Date of repair	Scope of repair	Signature	Model	serial number	Date of sale	Receipt number	
Meghibásodás észlelésének időpontja	Kijavítás időpontja:	Javítási munkálatok leírása	Aláírás	Modell	Gyári szám	Eladás időpontja	Számla sorszáma	
Дата отчета	Дата ремонта	объем ремонта	подпись	Модель	Серийный номер	Дата продажи	№ счета:	
Data eșecului	Data reparației	Motivul reparatiei	Semnătură	Model	Număr serie produs	Data vanzarii	Număr de factură	
تاريخ اكتشاف الخطأ	تاريخ الإصلاح	نطاق الإصلاح	التوقيع	نموذج	رقم المصنع	تاريخ البيع	رقم الفاتورة	
Date de détection du défaut	Date de réparation	Description de la réparation	Signature	Modèle	le numéro de serie	Date de vente	N° de facture:	
								<div style="display: flex; justify-content: space-between;"> <div style="font-size: 8px;"> Pieczeq sprzedawcy Sello del vendedor Stempel des Verküfers Seller's stamp Eladó bélyegetje Pечатъ продавца stampila vânzătorului ختم البائع Tampon du vendeur </div> <div style="font-size: 8px;"> Pieczeq serwisu Sello del vendedor Stempel der Servicestelle Service's stamp Serviz bélyegetje Печатъ сервисного пункта Stampila Servico ختم الخدمة Tampon du SAV </div> </div>

**2 lata gwarancji / 2 años de garantía / 2 Jahre Garantie/2 year guarantee/2 év garancia/2 года гарантии /2 ans de garantie/سنة الضمان/2 ani garantie/**